

Grupa METALTECH

Ciechanów
Czosnów
Płońsk

Metal[®]
'81 Tech
S. PIASECKI I SYNOWIE

Meta
Park
systemy parkingowe
METALTECH-PIASECKI

METAPARK ZP 2000

**Platforma
parkingowa
zależna**

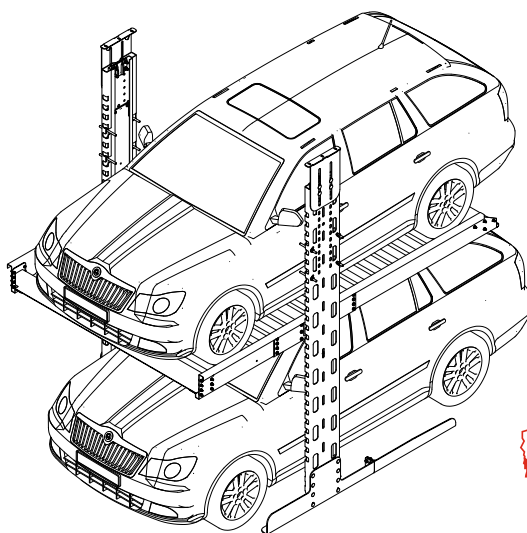

Produkt
Polski

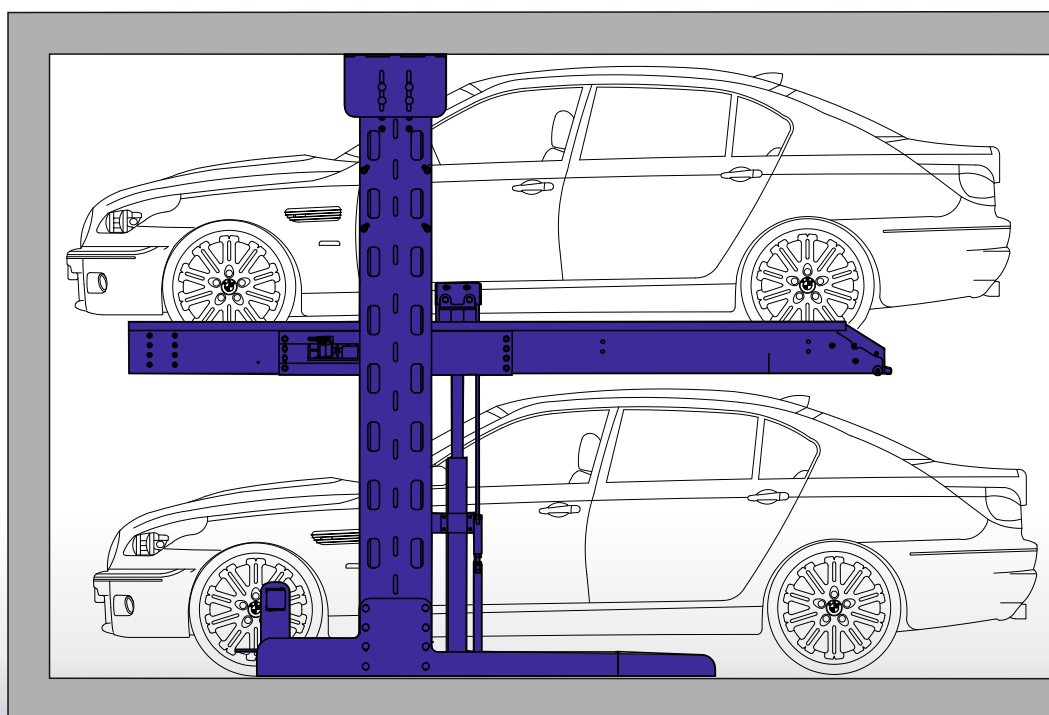

ISO 9001:2008

www.metaltech.pl

PLATFORMA PARKINGOWA ZALEŻNA METAPARK ZP 2000

Platforma parkingowa zależna, nazywana również rodzinną, przeznaczona jest do parkowania samochodów na dwóch poziomach. Instalowana jest na miejscu parkingowym w garażach budynków mieszkalnych, głównie w obiektach wielorodzinnych oraz biurowych nie dysponujących odpowiednią ilością miejsc parkingowych. Dzięki zastosowaniu takiego rozwiązania uzyskuje się dodatkowe miejsca parkingowe, nie zwiększając samej powierzchni garażu. Parkowanie samochodów na górnym poziomie platformy możliwe jest przodem lub tyłem. W celu zwiększenia komfortu korzystających z urządzenia, parkowanie na poziomie platformy odbywa się z poziomu posadzki. Z platformy mogą korzystać seryjnie produkowane samochody osobowe o maksymalnych wymiarach **długość x szerokość x wysokość 500 x 190 x od 150 do 200 cm**. Platforma parkingowa METAPARK ZP 2000 może być instalowana jako stanowisko pojedyncze lub układ podnośników zasilanych jednym agregatem. W tym przypadku taki układ może składać się maksymalnie z sześciu podnośników. Każdy użytkownik posiada własny klucz patentowy, przez co użycie platformy przez osoby trzecie jest niemożliwe.

- Zalety :**
- dwa razy więcej miejsc parkingowych
 - niskie koszty przygotowania obiektu do montażu
 - trwałe, nieskomplikowany napęd hydrauliczny
 - niskie koszty utrzymania urządzeń
 - parkowanie zależne (rodzinne)
 - przeznaczony dla stałego kręgu użytkowników

Na życzenie klienta gotowi jesteśmy zaprojektować i wykonać platformę według indywidualnych wymagań jako urządzenie jednostkowe lub szereg urządzeń. Wykonujemy również montaż platform parkingowych, serwis, pomagamy przy procedurze odbioru przez Urząd Dozoru Technicznego.

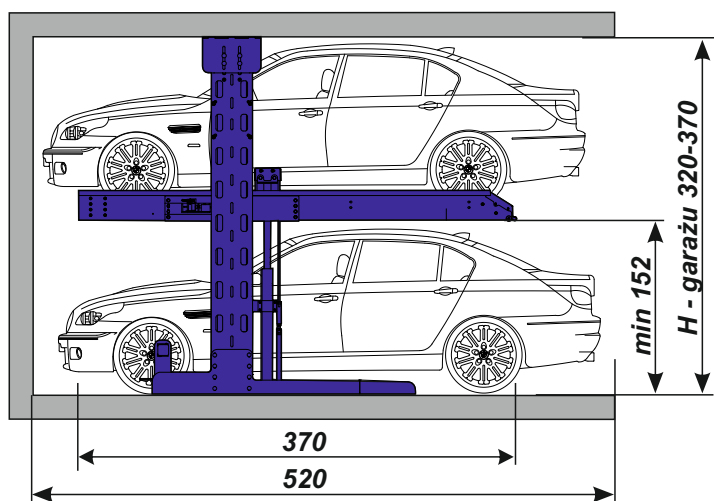

Typ	H1	Poziom	
		górný	dolny
ZP 2000-320	320	150	150
ZP 2000-330	330	150	160
ZP 2000-340	340	150	170
ZP 2000-350	350	150	180
ZP 2000-360	360	150	190
ZP 2000-370	370	150	200
ZP 2000-380	380	180	180
ZP 2000-390	390	190	180
ZP 2000-400	400	190	190

Dane techniczne platformy parkingowej METAPARK ZP 2000:

Nośność.....	2000 kg
Obciążenie koła.....	500 kg
Minimalna wysokość garażu.....	320 cm
Wymiary miejsca parkingowego.....	250 x 520 x 320 cm
Czas podnoszenia.....	ok. 30 sek
Ciężar całkowity.....	750 kg
Maksymalny rozstaw osi	290 cm

Grupa METALTECH



METALTECH-CIECHANÓW
ul. Niechodzka 13
06 - 400 CIECHANÓW
tel. + 48 23 674 15 00 - 08
fax + 48 23 672 52 15
sales@metaltech.pl

METALTECH-CZOSNÓW
ul. Spokojna 29
05 - 152 CZOSNÓW
tel. + 48 22 785 01 10
fax + 48 22 785 03 10
sales@metaltech.pl

METALTECH-PŁOŃSK
ul. Henry Fonda I nr 8
09 - 100 PŁOŃSK
tel. + 48 23 661 76 00
fax + 48 23 662 42 97
sales@metaltech.pl

METALTECH-CIECHANÓW
Cynkownia Ogniowa
ul. Mleczarska 22
06 - 400 CIECHANÓW
tel. + 48 23 674 15 25 - 28
+48 23 674 15 70 - 71
fax + 48 23 672 49 09
cynkownia@metaltech.pl

www.metaltech.pl